



**ALTO  
MODULAR**

# Alto Liberta

66,2 mkw

PROJEKT SZKICOWY



Uwaga - wykonanie może nieznacznie różnić się od niniejszych szkiców i prezentacji. Wszelkie altany, tarasy, obiekty i konstrukcje niebudujące w bryle budynku oraz elementy z nimi związane nie są realizowane w obrębie niniejszej umowy.



Rzut oznakowania parteru

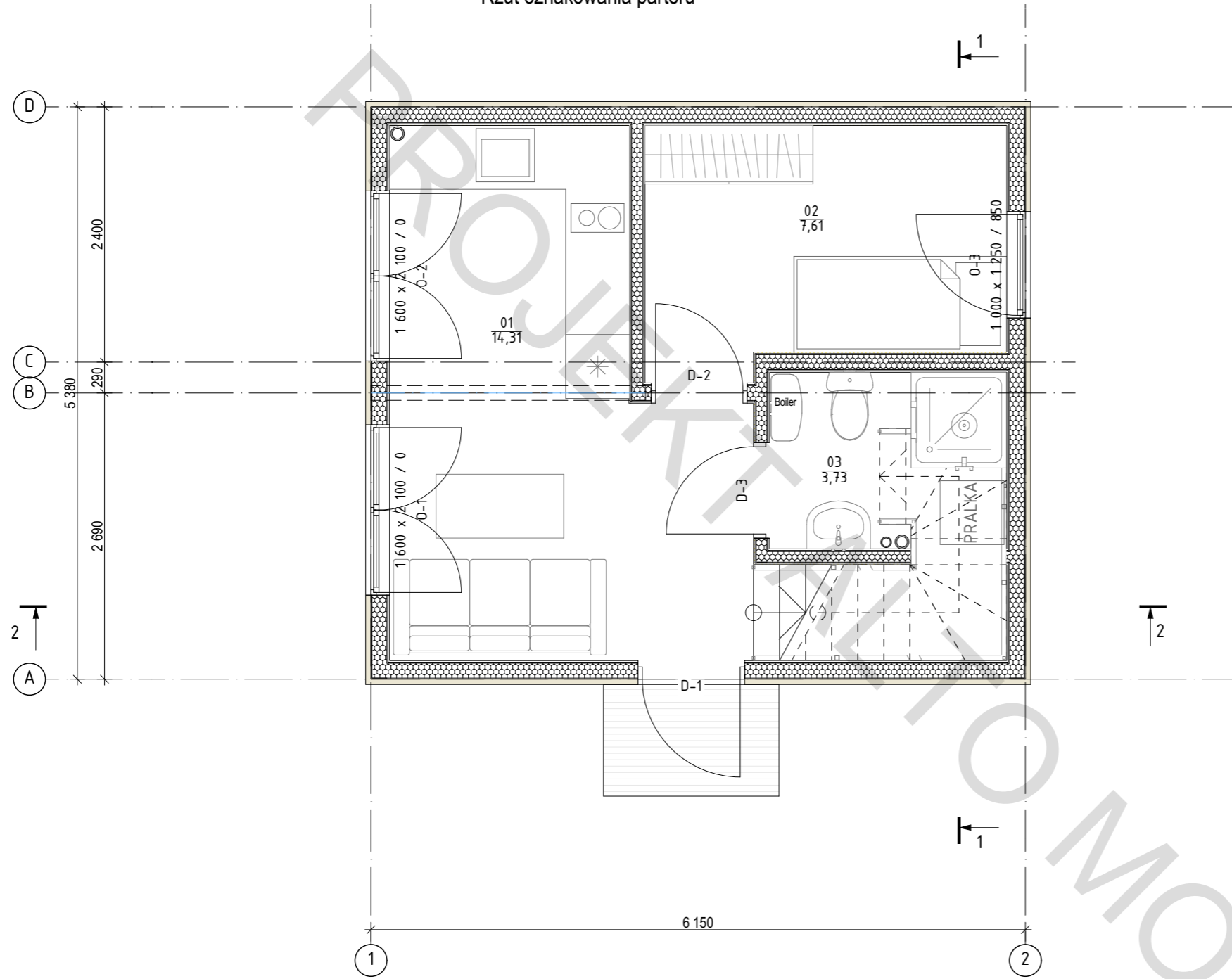

Nº	Nazwa	Powierzchnia
01	Pokój dzienny-kuchnia	14,31
02	Sypialnia	7,61
03	Łazienka	3,72
	Powierzchnia	25,65 m <sup>2</sup>

Powierzchnia zabudowy 34,25

Projekt indywidualnego budynku mieszkalnego

Rzut oznakowania parteru. M1:50

Architekt  
Sprawdzono

12.04.2024  
12.04.2024

Etap Arkusz Arkuszy  
PS 3 21



ALTO  
MODULAR



Rzut poddasza

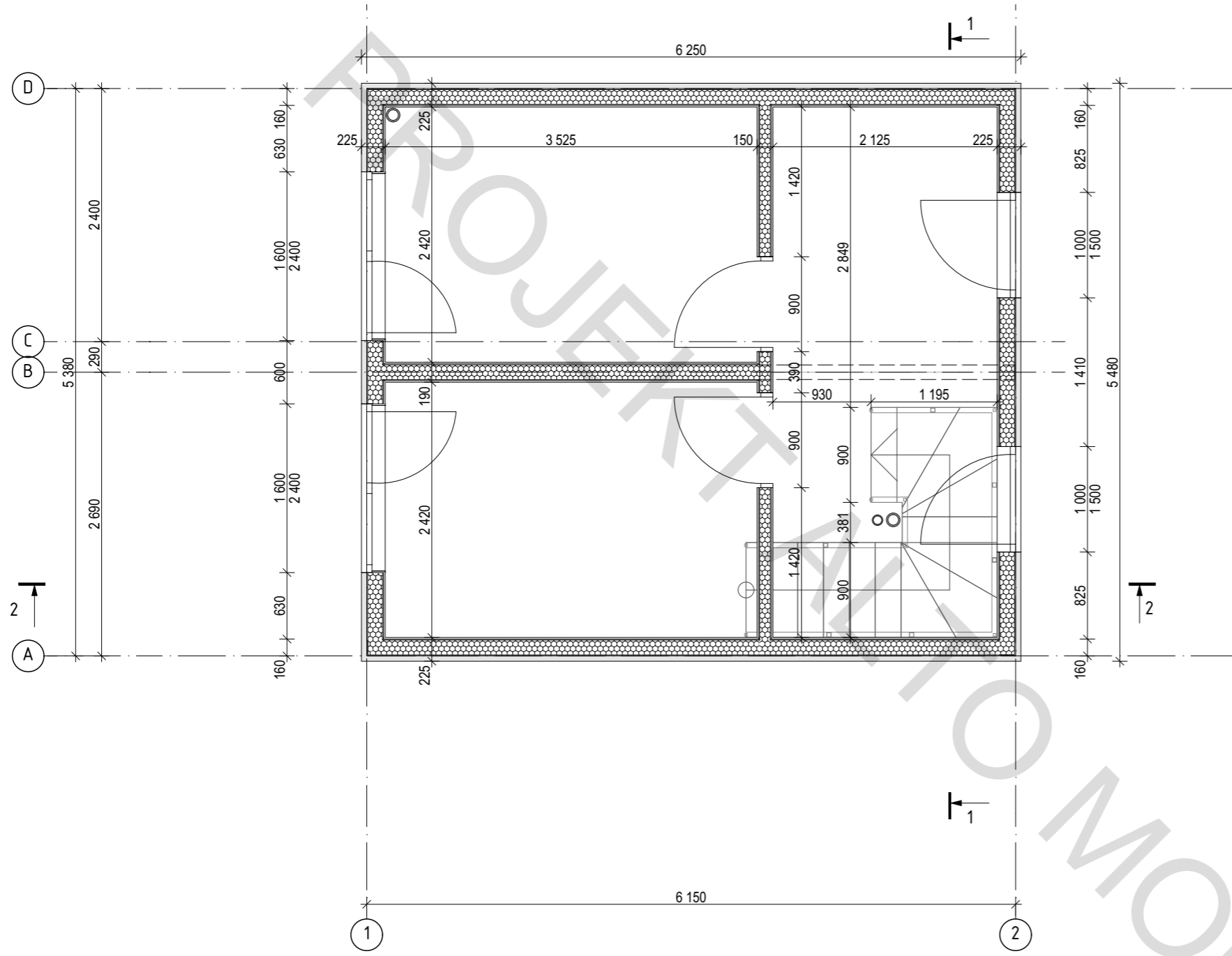

Projekt indywidualnego budynku mieszkalnego

Rzut poddasza. M1:50

Architekt

Sprawdzono

12.04.2024

12.04.2024

Etap Arkusz Arkuszy

PS 5 21



ALTO  
MODULAR

Rzut oznakowania poddasza

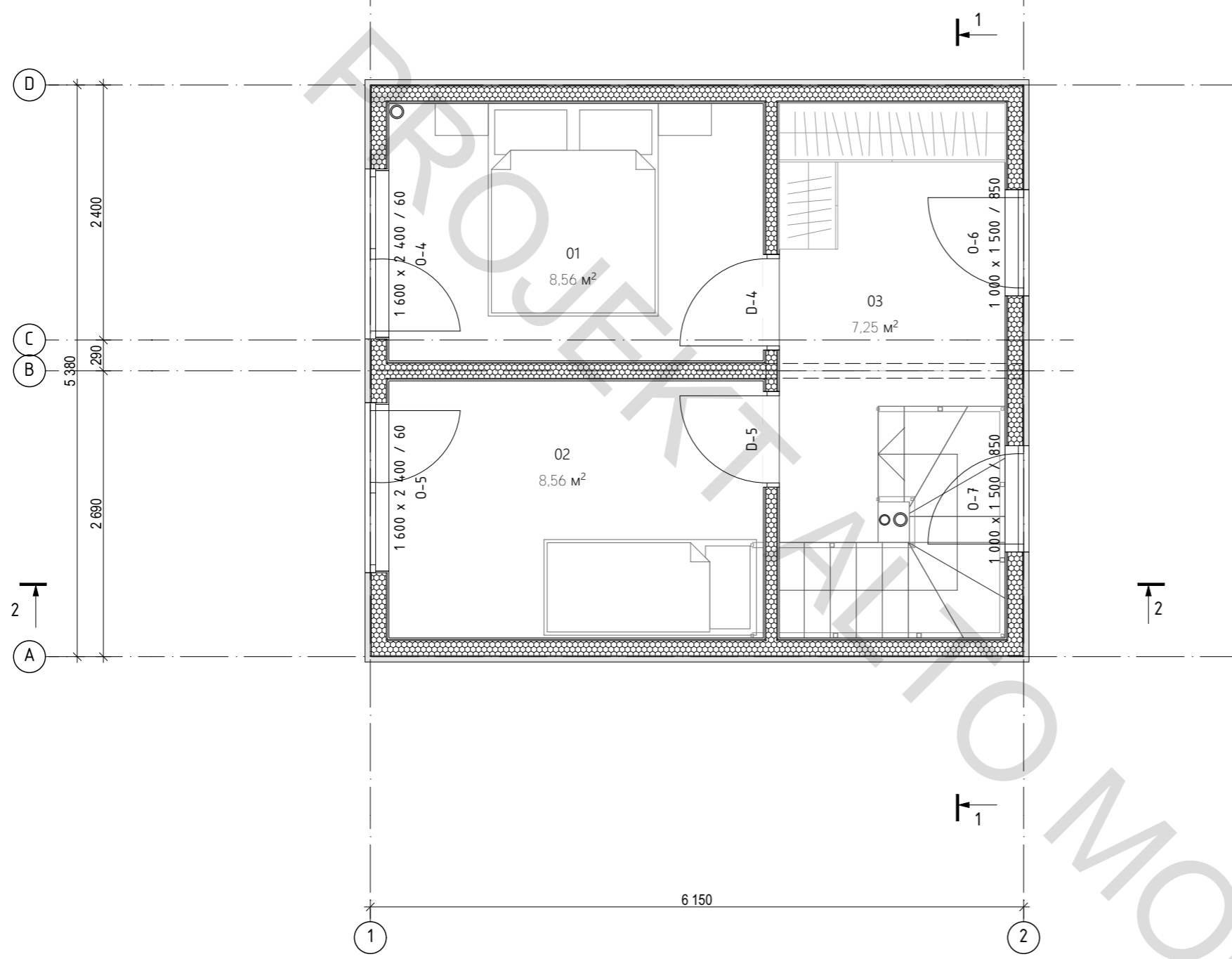

Nr	Nazwa	Powierzchnia
01	Sypialna	8,56
02	Sypialna	8,56
03	Korytarz	7,25
	Powierzchnia	24,37 m <sup>2</sup>

Projekt indywidualnego budynku mieszkalnego

Rzut oznakowania poddasza. M1:50

Architekt

Sprawdzono

12.04.2024

12.04.2024

Etap

PS

Arkusz

6

Arkuszy

21



ALTO  
MODULAR

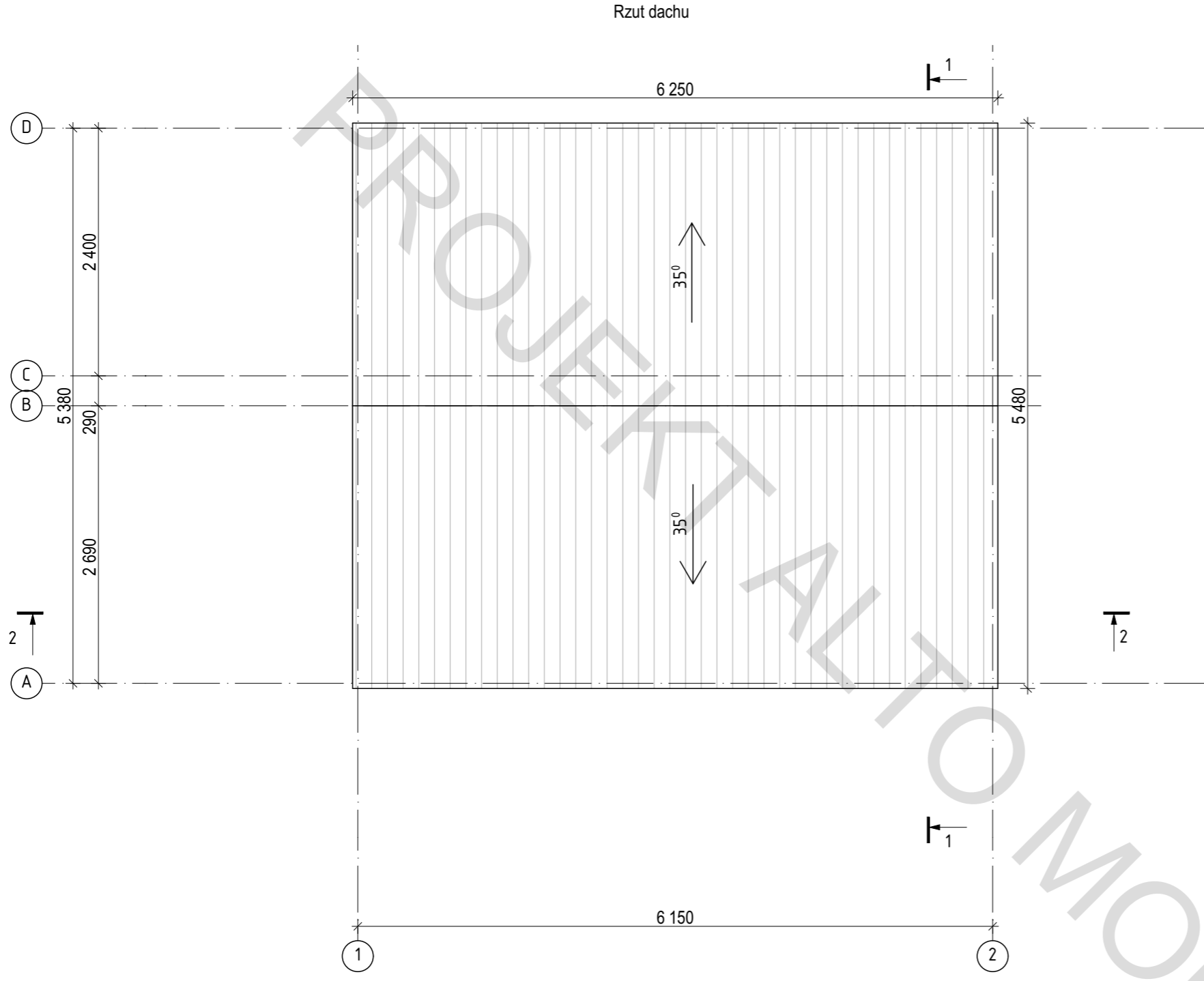

Rzut dachu. M 1:50

Projekt indywidualnego budynku mieszkalnego

Architekt	12.04.2024	Arkusze	Arkuszy
	Sprawdzono	7	21
Etap		PS	
12.04.2024			
12.04.2024			



ALTO  
MODULAR

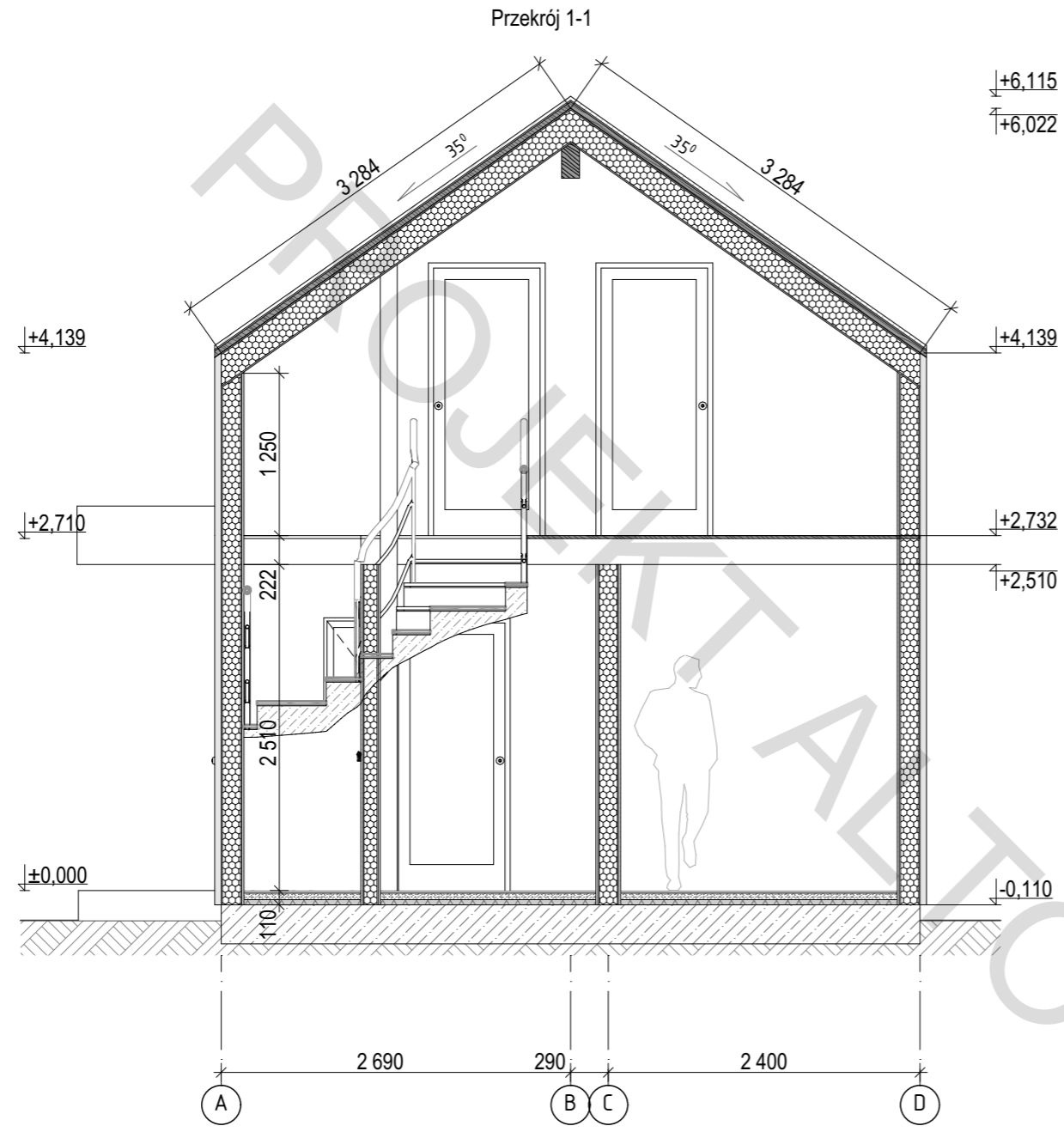

Projekt indywidualnego budynku mieszkalnego

Przekrój 1-1 M 1:50

Etap	Arkusz	Arkuszy
PS	8	21

12.04.2024  
12.04.2024

Architekt  
Sprawdzono



Przekrój 2-2

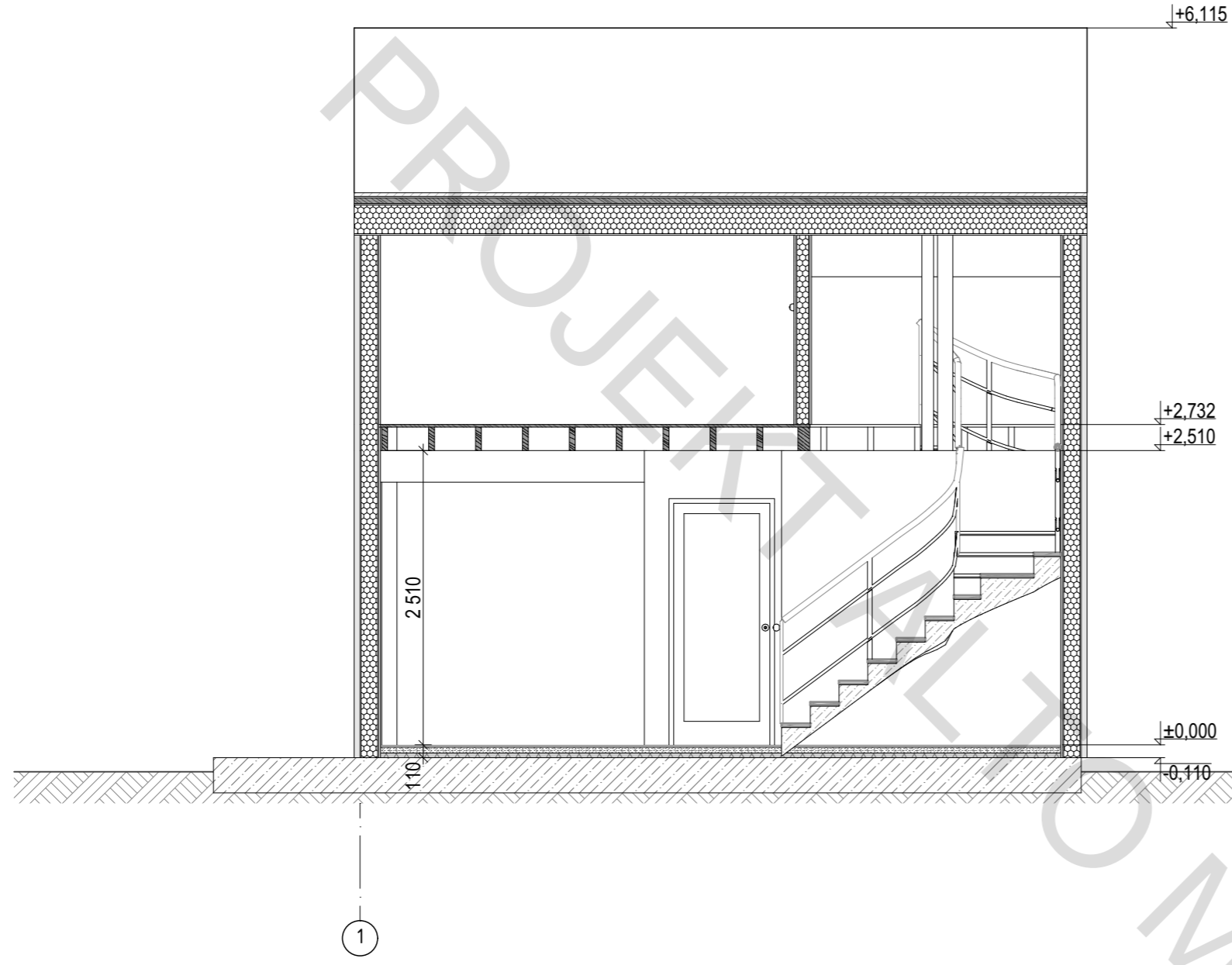

Przekrój 2-2 M1:50

Projekt indywidualnego budynku mieszkalnego

Etap	Arkusze	Arkuszy	21
	PS	9	
Architekt	12.04.2024		
	12.04.2024		
Sprawdzono			



Elewacja 1-2

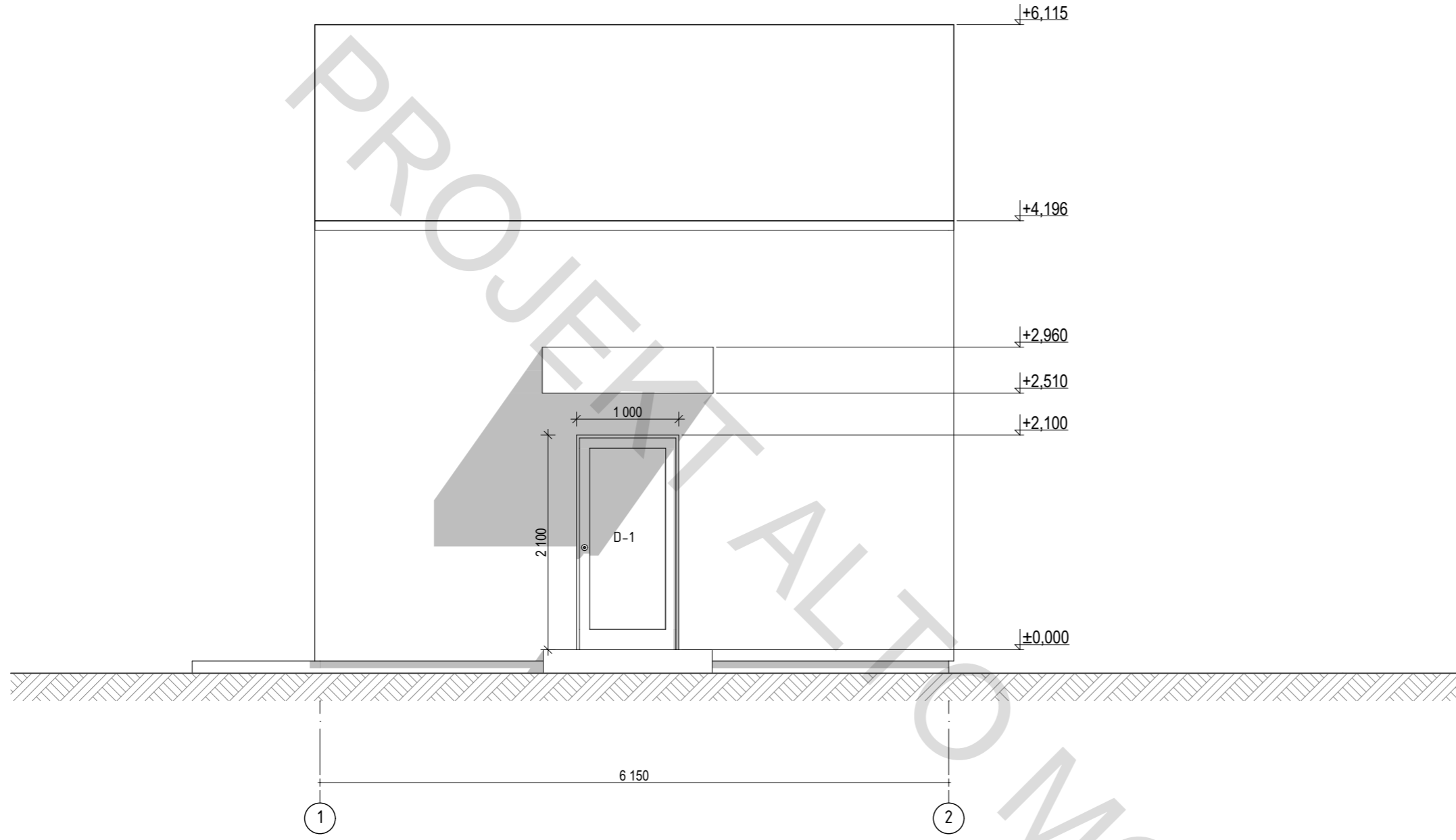

Projekt indywidualnego budynku mieszkalnego

Elewacja 1-2 M1:50

Etap	Arkusz	Arkuszy
PS	10	21

12.04.2024  
12.04.2024

Architekt  
Sprawdzono



Elewacja 2-1

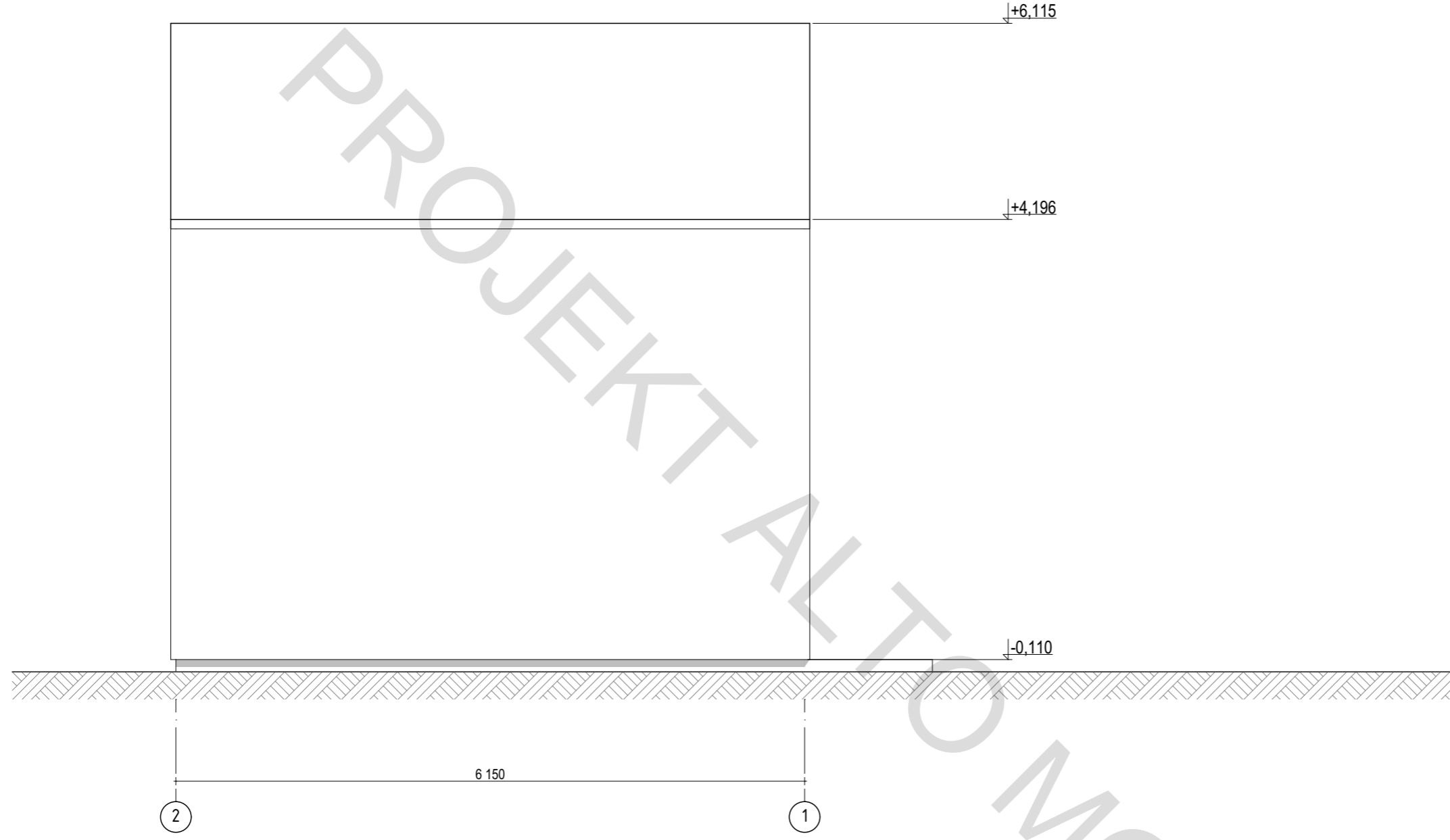

Elewacja 2-1 M1:50

Projekt indywidualnego budynku mieszkalnego

Architekt	12.04.2024	Arkusze	11	Arkuszy	21
	12.04.2024	PS			
Sprawdzono					







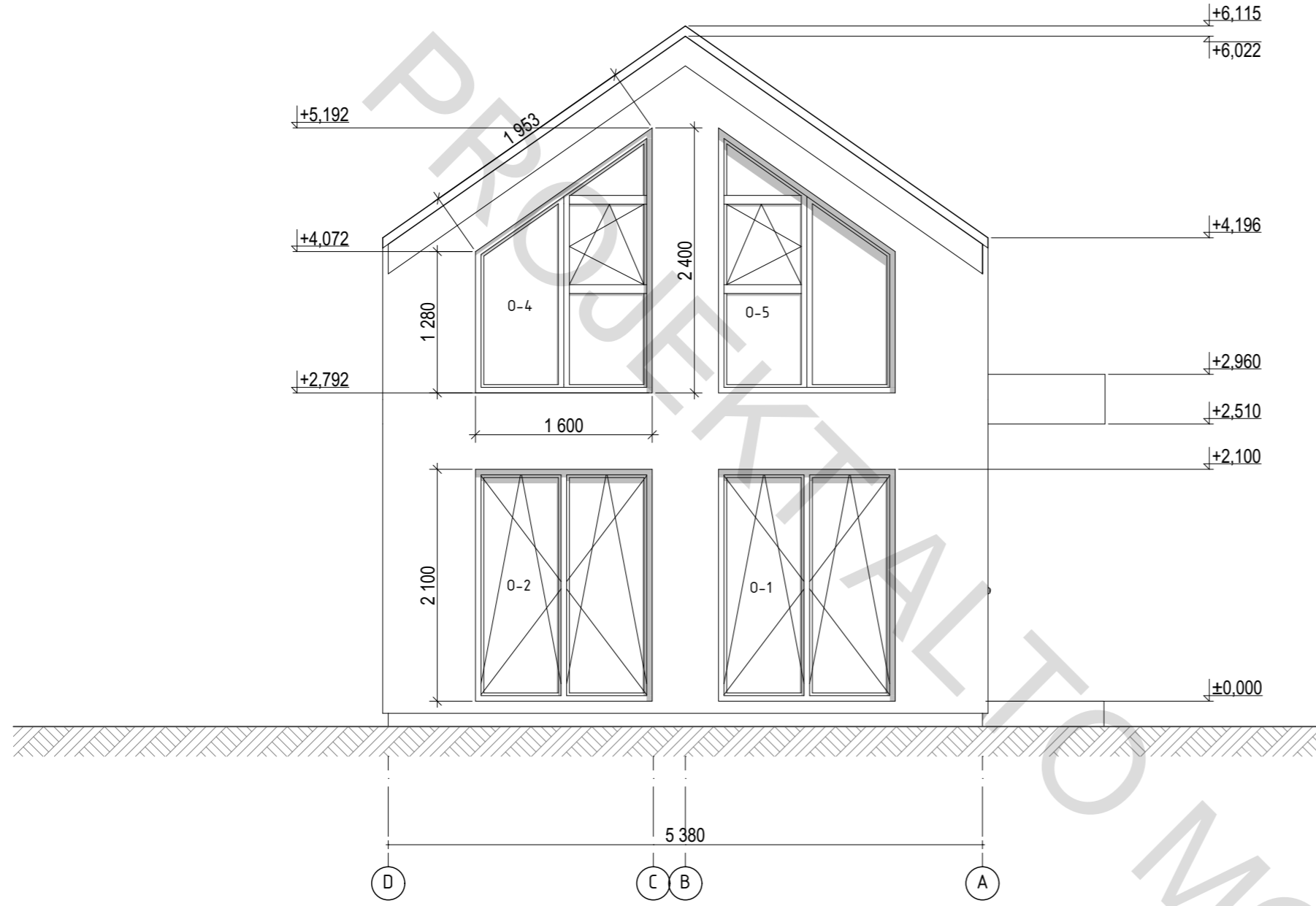

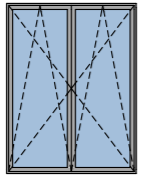
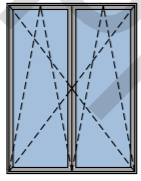
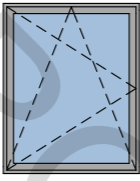
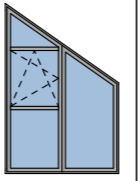
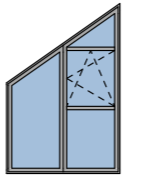
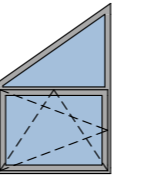
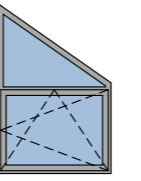

Elewacja D-A

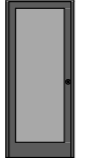

Etap	Arkusz	Arkuszy
	PS	13
Architekt	12.04.2024	
	Sprawdzono	12.04.2024
Projekt indywidualnego budynku mieszkalnego		
Elewacja D-A M1:50		

Specyfikacja otworów okiennych									
Nazwa	O-1	O-2	O-3	O-4	O-5	O-6	O-7		
szt.	1	1	1	1	1	1	1	7	
Rozmiar szer. x wys	1 600×2 100	1 600×2 100	1 000×1 250	1 600×2 400	1 600×2 400	1 000×1 500	1 000×1 500		
Powierzchnia otworu	3,36	3,36	1,25	2,94	2,94	1,15	1,15	<b>16,15 m<sup>2</sup></b>	
Wygląd ogólny									

Specyfikacja drzwi							
Nazwa	D-1	D-2	D-3	D-4	D-5		
szt.	1	1	1	1	1	5	
Rozmiar szer. x wys	1 000×2 100	900×2 100	900×2 100	900×2 100	900×2 100		
Powierzchnia otworu	2,10	1,89	1,89	1,89	1,89		
Wygląd ogólny							

Etap	Arkusze	Arkuszy	21
	Arkusze	Arkuszy	14
PS	Arkusze	Arkuszy	14
	Arkusze	Arkuszy	14
Architekt		12.04.2024	
Sprawdzono		12.04.2024	
Projekt indywidualnego budynku mieszkalnego			
Szczegóły otworów okiennych i drzwiowych			





Wygląd ogólny 1

Projekt indywidualnego budynku mieszkalnego

Etap	PS	12.04.2024	12.04.2024	Archiitekt Sprawdzono	Arkusz	Arkusz	Arkusz
	21					15	
					 <b>ALTO MODULAR</b>		



Wygląd ogólny 2

Projekt indywidualnego budynku mieszkalnego

Architekt  
Sprawdzono

12.04.2024  
12.04.2024

Etap	Arkusz	Arkuszy
PS	16	21
		<b>ALTO MODULAR</b>



Wygląd ogólny 3

Projekt indywidualnego budynku mieszkalnego

Architekt  
Sprawdzono

12.04.2024

12.04.2024

Etap

Arkusz

Arkuszy

PS

17

21



ALTO  
MODULAR



ALTO MODULAR

Etap	Arkusz	Arkusz	Arkuszy
	PS	18	21
Projekt indywidualnego budynku mieszkalnego	Architekt	12.04.2024	
	Sprawdzono	12.04.2024	
Wygląd ogólny 4			
 <b>ALTO MODULAR</b>			



Wygląd ogólny 5

Projekt indywidualnego budynku mieszkalnego

Architekt

Sprawdzono

12.04.2024

12.04.2024

Etap

PS

Arkusz

19

Arkuszy

21



ALTO  
MODULAR



Wygląd ogólny 6

Projekt indywidualnego budynku mieszkalnego

Architekt	12.04.2024	Arkusz	Arkuszy
	Sprawdzono	12.04.2024	PS 20 21



**ALTO**  
MODULAR



Wygląd ogólny 7

Projekt indywidualnego budynku mieszkalnego

Architekt

Sprawdzono

12.04.2024

12.04.2024

Etap

Arkusz

Arkuszy

PS

21

21



ALTO  
MODULAR